

cata 

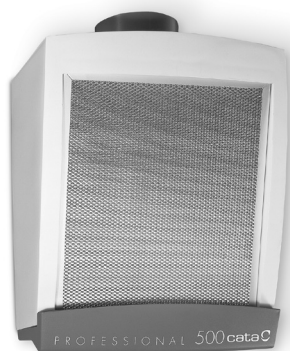

P-500

- ES** Instrucciones de uso y mantenimiento
- DE** Gebrauchsanweisung und wartung
- FR** Mode d'emploi et d'entretien
- EN** Use and handling instructions
- IT** Istruzioni per l'uso e la manutenzione
- NL** Bedienings - en onderhoudsinstructies
- PT** Instruções de uso e manutenção
- RU** Руководство по эксплуатации и обслуживанию



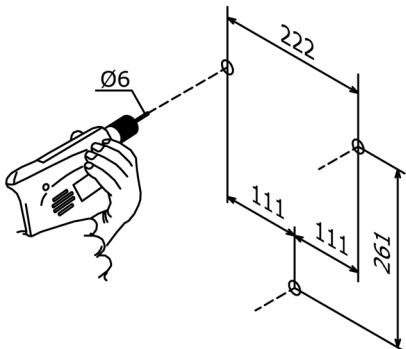
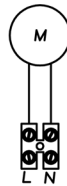
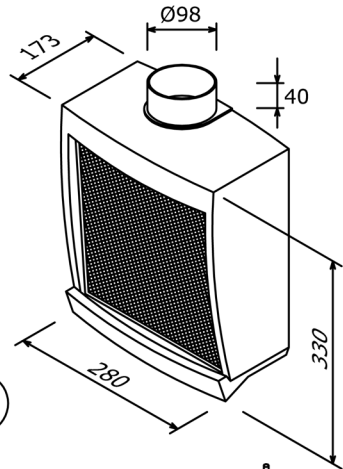
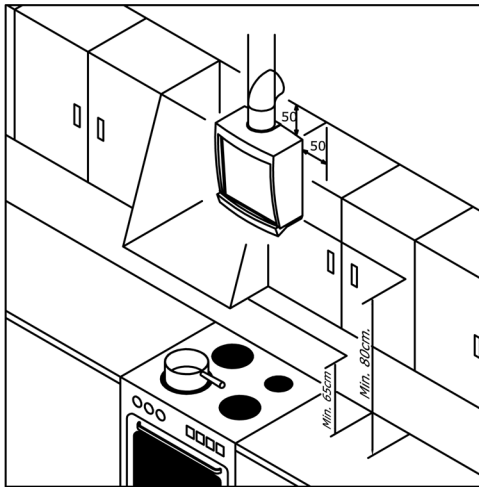
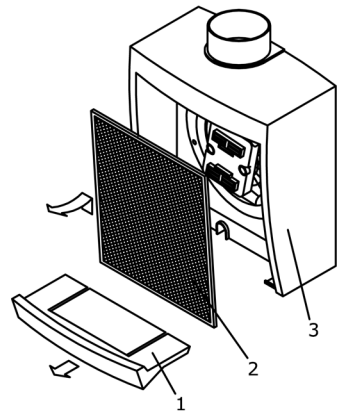
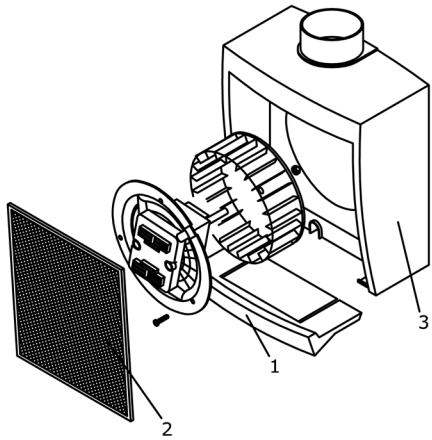

-  x3
-  x2
-  x1

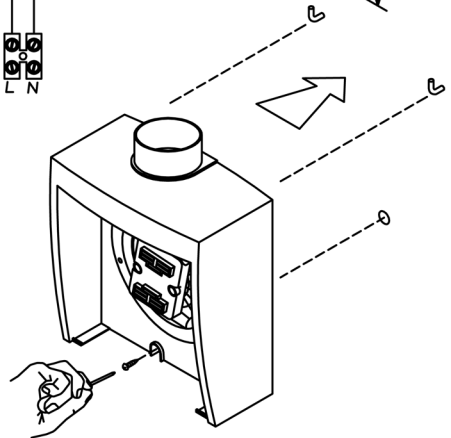

EXTRACTOR CENTRÍFUGO

Estimado cliente:

Tenemos la certeza que la adquisición de nuestro extractor centrífugo va a satisfacer plenamente sus necesidades; para ello le rogamos lea atentamente las instrucciones del manual con lo cual obtendrá un resultado óptimo en la utilización del mismo.

IMPORTANTE

Si se produce la avería del cable de suministro eléctrico, éste deberá ser cambiado por un servicio oficial o un agente autorizado.

Para la obtención de nuestra garantía, será imprescindible presentar la factura de compra del extractor con el certificado de garantía. Sin este requisito la garantía no tendrá validez.

INSTRUCCIONES PARA LA INSTALACIÓN, MANUTENCIÓN Y USO

INDICACIONES GENERALES

Antes de instalar y usar el extractor, asegurar que la tensión (V) y la frecuencia (Hz) indicadas en la placa de características correspondan a la tensión y la frecuencia del lugar de instalación.

La placa de características y los datos técnicos se encuentran en el lateral del producto.

LIMPIEZA Y MANTENIMIENTO

Para efectuar dicha operación es necesario **DESCONECTAR** el extractor para evitar así posibles daños al realizar estas funciones.

Extraer la bandeja recogedora de grasas (1) y a continuación sacar el filtro (2) presionando hacia arriba y tirando de él hacia la parte frontal de la carcasa (3).

LIMPIEZA DEL FILTRO DE GRASA

En virtud del uso y como mínimo cada mes, el filtro de grasa deberá ser desmontado y lavado en lavavajillas o en agua caliente y detergente. En el caso de utilizar lavavajillas, es recomendable colocarlos en posición vertical para evitar que los restos de comida se depositen sobre el mismo. Después de haberlo enjuagado y secado colocarlo nuevamente en su lugar, actuando de forma inversa al desmontarlo.

IMPORTANTE

- Este aparato no está destinado para ser usado por personas (incluidos niños) cuyas capacidades físicas, sensoriales o mentales estén reducidas, o carezcan de experiencia o conocimiento, salvo si han tenido supervisión o instrucciones relativas al uso del aparato por una persona responsable de su seguridad.

- Los niños deberían ser supervisados para asegurar que no jueguen con el aparato.

No freír nunca dejando los recipientes sin vigilancia ya que el aceite puede recalentarse o incendiarse. En el caso de aceite ya usado el riesgo de combustión es más elevado.

Debe de estar prevista una ventilación conveniente de la habitación si se utilizan simultáneamente una campana extractora de cocina y aparatos alimentados por gas u otro combustible.

El aire evacuado no debe ser enviado por conductos que se utilicen para evacuar los humos de aparatos alimentados a gas u otro combustible.

Nunca flamear bajo la campana extractora.

Para evitar posibles incendios, todos estos consejos y la limpieza periódica de los filtros de grasa deben seguirse rigurosamente.

EL FABRICANTE DECLINA TODA RESPONSABILIDAD EN CASO DE QUE NO SEAN OBSERVADAS LAS INDICACIONES DESCRITAS PARA

LA INSTALACIÓN, MANTENIMIENTO Y USO ADECUADAS DE LA CAMPANA EXTRACTORA.

IMPORTANTE

Guardar las instrucciones para mantenimiento del extractor.

NORMA DE SEGURIDAD

Para evitar el riesgo de incendio ha de mantenerse el aparato siempre limpio. Puede realizarse con un paño humedecido con alcohol etílico desnaturalizado. La frecuencia de limpieza variará según la intensidad de uso, no obstante, se recomienda limpiarlo cada 2 ó 3 semanas.

CONEXIÓN ELÉCTRICA

Antes de la puesta en marcha del extractor, compruebe que la tensión de la línea corresponde con la indicada en la placa de características.

En el circuito de conexión del extractor debe existir un interruptor omnipolar con una separación entre contactos igual o superior a 3 mm.

Aparato de clase II (protección de doble aislamiento). Declinamos cualquier responsabilidad por daños a personas o cosas debido a la falta de observación de alguna norma.

El aparato debe ser conectado de manera permanente a canalización fija mediante un cable de dos conductores de sección mínima 1 mm² para instalación fija.

INSTALACIÓN

Estos aparatos deben estar ubicados en el interior de la campana y siempre a una distancia mínima de 50 mm. de los paneles laterales, según se indica en la fig. 1.

Para la instalación deben efectuarse dos agujeros de 6 mm. de diámetro, manteniendo entre los mismos una separación de 222 mm.

Se colocarán seguidamente los tacos y las alcayatas que se suministran con el extractor y se suspen-

derá éste por su parte trasera (de las alcayatas colocadas). Seguidamente se señalará en la pared el punto donde se debe colocar el taco y el tornillo para fijar el extractor por la parte inferior (agujero situado en la parte inferior de la carcasa).

NOTA: No conectar el extractor a una chimenea de humos, tuberías, de aireación o conductos de aire caliente. Antes de conectar con tuberías, consultar las ordenanzas municipales sobre aires de salida y solicitar autorización a la persona responsable del edificio. Asegúrese de que la ventilación es apropiada incluso en el caso de utilizar simultáneamente el extractor y otro aparato alimentado por una energía otra que la electricidad.

Si se produce la avería del cable de suministro eléctrico, éste deberá ser cambiado por un servicio oficial.

CATA ELECTRODOMÉSTICOS S.L. se reserva el derecho de efectuar cualquier mejora tecnológica o modificación sin previo aviso.

DE DEUTSCH

ZENTRIFUGALER ABSAUGER

Sehr geehrter Kunde:

Wir sind überzeugt, dass die Anschaffung unseres zentrifugaler Absaugers Ihre Bedürfnisse vollkommen decken wird. Deshalb bitten wir Sie, die Gebrauchsanweisungen vorsichtig zu lesen damit Sie dadurch einen optimalen Gebrauch erreichen.

WICHTIG

Bei einer Beschädigung des Netzkabel muss dieses durch einen geprüften Techniker oder einen autorisierten Vertreter ausgetauscht werden.

Um von unserer Garantie Gebrauch zu machen, müssen Sie unbedingt die Rechnung des Absaugers zusammen mit der Garantie vorlegen.

Ohne diese hat die Garantie keine Gültigkeit.

ANWEISUNGEN FÜR DIE INSTALLATION, DIE WARTUNG UND DEN GEBRAUCH

ALLGEMEINE HINWEISE

Bevor Sie den Absauger installieren und in Gebrauch setzen, vergewissern Sie sich, dass die Spannung (V) und die Frequenz (Hz) die auf der Beschreibungsschild stehen mit der Spannung und dem Strom am Installationsort übereinstimmen.

Das Beschreibungsschild und die technischen Angaben befinden sich am Gehäuse des Produktes.

REINIGUNG UND WARTUNG

Um richtig vorzugehen ist es notwendig, dass man den Absauger **AUSSCHALTET**, um mögliche Schäden zu vermeiden.

Das Sammelblech für Fett (1) wegmachen und nachher den Filter (2) rausnehmen indem man ihn nach oben drückt und dann nach vorne des Gehäuses zieht.

REINIGUNG DES FETTFILTERS

Je nach Gebrauch und zumindest einmal pro Monat sollte der Fettfilter auseinandermontiert werden und in einer Geschirrspülmaschine oder in heissem Seifenwasser gewaschen werden. Sollten Sie eine Geschirrspülmaschine gebrauchen, ist es empfehlenswert den Filter in senkrechter Stellung zu waschen, um zu vermeiden, dass die Essreste hängen bleiben. Nachdem der Filter gespült und getrocknet wurde, diesen wieder installieren indem man die Anweisungen umgekehrt befolgt.

WICHTIG

- Dieses Gerät ist nicht dafür bestimmt, durch Personen (einschließlich Kinder) mit eingeschränkten physischen, sensorischen oder geistigen Fähigkeiten, mangelnder Erfahrung bzw. mangelnden Wissens benutzt zu werden, es sei denn, sie werden durch eine für ihre Sicherheit zuständige Person beaufsichtigt oder erhalten von ihr Anweisungen, wie das Gerät zu benutzen ist.

- Kinder müssen beaufsichtigt werden, um sicherzustellen, dass sie nicht mit dem Gerät spielen.

Man soll die Bratpfanne nie ohne Überwachung lassen, denn das Öl könnte sich überhitzen oder in Brand setzen. Wenn es sich um gebrauchtes Öl handelt, ist die Brandgefahr umso grösser.

SOLLTEN DIESE ANWEISUNGEN BESCHRIEBEN IN DER INSTALLATION, WARTUNG UND RICHTIGEN GEBRAUCH DES ABSAUGERS NICHT GEANU BEFOLGT WERDEN, LEHNT DER HERSTELLER JEDE VERANTWORTUNG AB.

WICHTIG

Die Gebrauchsanweisungen des Absaugers vorsichtig aufbewahren.

- 1) Eine Brandgefahr ist gegeben, wenn die Reinigung nicht ordnungsgemäss ausgeführt wird.
- 2) Die Abzugshaube ist nicht für das Flammbieren geeignet.
- 3) Bei Inbetriebnahme der Haube muss dem Raum ständig Frischluft zugeführt werden.
- 4) Die Abluft darf nicht durch einen Abzug weitergeleitet werden, durch den bereits Rauch von Gasherden oder Öfen abgeleitet werden.
- 5) Es gelten im Übrigen die Vorschriften für die Abluftbeseitigung .

SICHERHEITSANWEISUNGEN

Um das Brandrisiko zu vermeiden, sollte der Apparat immer sauber gehalten werden. Man kann dies mit einem feuchten denaturiertem Äthylalkohol Tuch erlangen. Die Frequenz der Reinigung kommt auf den Gebrauch an. Nichtsdestoweniger wird eine Reinigung jede 2 oder 3 Wochen empfohlen.

ELEKTRISCHER ANSCHLUSS

Bevor man den Absauger in Betrieb setzt, überprüfen ob die Netzspannung mit der dementsprechenden in dem Beschreibungsschild übereinstimmt.

Die Stromkabel muss an einen Schalter mit einer allpoligen Trennvorrichtung vom Netz mit einer Kontaktöffnung von mindestens 3mm angeschlossen werden.

Apparate II Klasse (doppelter Isolierungsschutz). Im Falle eines Nichterachtens der Normen lehnen wir jede Verantwortung für Personen- oder Sachschaden ab.

Der Apparat sollte durch eine feste Kanalisation durch ein Leitungskabel mit einem minimalen Durchmesser von 1 mm² auf feste Art angeschlossen sein.

INSTALLATION

Diese Apparate sollten im Inneren der Glocke und immer in einem Abstand von zumindest 50 mm. von

den Seitenwänden weg installiert werden, wie man in Zeichnung 1 ersehen kann.

Für die Installation sollten 2 Löcher von 6 mm. Durchmesser gebohrt und zwischen diessen eine Distanz von 222 mm eingehalten werden.

Nachfolgend werden die Dübel und die Haken die mit dem Absauger geliefert werden installiert und dieser wird dann dementsprechend am hinteren Teil aufgehängt. Nachher soll man den Punkt wo man den Absauger unten festmachen will anzeichnen um den dementsprechenden Dübel und Haken anzubringen (das Loch welches am unteren Teil des Gehäuses angebracht werden sollte).

HINWEIS: Den Absauger nicht einem Rauchkamin, Lüftungsleitungen oder Heissluftleitungen anschliessen. Bevor man diesen einer Leitung anschliesst, muss man die Stadtvorschriften betreff Luftausgänge befragen und die Bewilligung von den für das Gebäude verantwortlichen Personen verlangen. Versichern Sie sich, dass die Lüftung richtig ist, auch wenn man den Absauger und einen anderen Apparat der nicht elektrisch läuft verwendet.

Sollte eine Störung in der Stromzufuhr vorkommen, muss man den offiziellen Service benachrichtigen.

CATA ELECTRODOMÉSTICOS S.L. behält sich das Recht vor, seine Geräte ohne Vorankündigung durch technische Neuerungen oder Korrekturen zu verändern.

EXTRACTEUR CENTRIFUGE

Cher client,

Nous sommes certains que l'acquisition de notre extracteur centrifuge vous donnera entière satisfaction, nous vous prions donc de lire attentivement les instructions du manuel pour obtenir un résultat optimal lors de l'utilisation de ce produit.

IMPORTANT

Si le câble d'alimentation électrique est endommagé, celui-ci devra être changé par un service officiel ou bien par un agent autorisé.

Pour l'obtention de notre garantie, la présentation de la facture d'achat de l'extracteur accompagnée du certificat de garantie est indispensable.

Dans le cas contraire, la garantie ne sera pas valide.

INSTRUCTIONS POUR L'INSTALLATION, LA MAINTENANCE ET L'UTILISATION

INDICATIONS GÉNÉRALES

Avant d'installer et d'utiliser l'extracteur, s'assurer que la tension (V) et la fréquence (Hz) indiquées sur la plaque signalétique sont les mêmes que celles de l'endroit d'utilisation.

La plaque signalétique et les renseignements techniques sont situés sur la carcasse du produit.

NETTOYAGE ET ENTRETIEN

Pour effectuer cette opération, il est nécessaire de DÉBRANCHER l'extracteur afin d'éviter d'éventuels dommages.

Extraire le plateau servant à recueillir les graisses (1), puis ôter le filtre (2) en faisant pression vers le haut et en le tirant vers la partie avant de la carcasse (3).

NETTOYAGE DU FILTRE À GRAISSE

En fonction de l'usage et au moins tous les mois, le filtre à graisse devra être démonté et lavé dans

le lave-vaisselle ou dans de l'eau chaude savonneuse. Dans le cas où le nettoyage se ferait en lave-vaisselle, il est recommandé de placer le filtre verticalement afin d'éviter que les restes d'aliments s'y déposent. Après rinçage et séchage total, le reposer en opérant de façon inverse au démontage.

IMPORTANT

- Cet appareil n'est pas conçu pour être utilisé par des personnes (y compris des enfants) dont les capacités physiques, sensorielles ou mentales sont réduites, ou qui manquent d'expérience ou de connaissances, sauf sous surveillance et si elles ont reçu des instructions relatives à l'utilisation de l'appareil par une personne responsable de leur sécurité.

- Les enfants doivent être surveillés pour s'assurer qu'ils ne jouent pas avec l'appareil.

Ne jamais faire de fritures sans surveiller les récipients, l'huile pouvant surchauffer ou s'incendier. Le risque de combustion est plus élevé dans le cas d'huile ré-utilisée.

Il convient de prévoir une ventilation adéquate de la pièce si vous utilisez simultanément une hotte et des appareils alimentés au gaz ou autre combustible.

L'air évacué ne doit pas être rejeté par des conduits utilisés pour évacuer la fumée d'appareil alimentés au gaz ou autre combustible.

Ne jamais faire flamber quoi que ce soit en dessous de la hotte.

Pour éviter d'éventuels incendies, suivre rigoureusement ces conseils et effectuer périodiquement le nettoyage du filtre à graisse.

LE FABRICANT DÉCLINE TOUTE RESPONSABILITÉ EN CAS DE NON OBSERVATION DES INDICATIONS DÉCRITES POUR L'INSTALLATION, L'ENTRETIEN ET L'UTILISATION ADÉQUATS DE L'EXTRACTEUR.

IMPORTANT

Garder les instructions pour l'entretien de l'extracteur.

NORME DE SÉCURITÉ

Pour éviter le risque d'incendie, l'appareil doit toujours être propre. Son nettoyage peut se faire avec un chiffon humide d'alcool éthylique dénaturé. La fréquence du nettoyage dépendra de l'intensité d'utilisation, celui-ci étant toutefois recommandé toutes les 2 ou 3 semaines.

CONNEXION ÉLECTRIQUE

Avant la mise en marche de l'extracteur, vérifier que la tension de la ligne correspond à celle indiquée sur la plaque signalétique.

Le circuit de connexion de l'extracteur doit inclure un interrupteur omnipolaire avec une séparation égale entre contacts.

Appareil de Classe II (protection à double isolement). Nous déclinons toute responsabilité pour dommages à des tiers ou endommagements d'objets causés par le non-respect d'une norme.

L'appareil doit être connecté en permanence à une canalisation fixe au moyen d'un câble à deux conducteurs de section minimale de 1 mm² pour installation fixe.

INSTALLATION

Ces appareils doivent être situés à l'intérieur de la hotte et toujours à une distance minimale de 50 mm. des panneaux latéraux, comme indiqué sur la Fig. 1.

Pour l'installation, faire deux trous de 6 mm. de diamètre, séparés de 222 mm l'un de l'autre.

Placer les chevilles et les clous à crochet fournis avec l'extracteur puis y accrocher ce dernier par l'arrière. Marquer ensuite sur le mur le point où devra être placé la cheville et la vis servant à fixer le bas de l'extracteur (trou situé au bas de la carcasse).

NOTE: Ne pas connecter l'extracteur à une cheminée d'évacuation de fumées, à une tuyauterie

d'aération ou des conduits d'air chaud. Avant de le connecter à des tuyauteries, consulter les réglementations municipales sur airs de sortie et demander le permis correspondant au responsable du bâtiment. S'assurer que la ventilation est appropriée, y compris dans le cas d'une utilisation simultanée de l'extracteur et d'un autre appareil alimenté par une énergie autre que l'électricité.

Si le câble d'alimentation électrique tombe en panne, le faire changer par un service officiel.

CATA ELECTRODOMÉSTICOS S.L. se réserve le droit d'effectuer toute amélioration technologique ou modification sans préavis.

EN ENGLISH

CENTRIFUGAL EXTRACTOR

Dear customer:

We are certain that you are going to be completely satisfied with your purchase of our centrifugal extractor. Please read the instruction manual carefully to get the best results when using the appliance.

IMPORTANT

When the power supply cord is damaged it must be replaced by an official dealer.

Any claims under guarantee require presentation of the invoice for purchase of the extractor, together with the guarantee certificate.

Without this requirement the guarantee will not be considered valid.

INSTRUCTIONS FOR INSTALLATION, MAINTENANCE AND USE

GENERAL INDICATIONS

Before installing and using the extractor, make sure that the voltage (V) and the frequency (Hz) indicated on the characteristics plate correspond to the voltage and frequency of the mains power supply.

The characteristics plate and technical data are located on the housing.

CLEANING AND MAINTENANCE

To prevent any possible injury, the extractor must be DISCONNECTED from the mains power supply before carrying out any cleaning or maintenance operations.

Remove the grease collector tray (1) and then extract the filter (2) by pressing upward and pulling toward the front of the housing (3).

CLEANING THE GREASE FILTER

Depending on the amount of use, and at least once a month, the grease filter should be dismantled and washed in a dishwasher or using hot water and de-

tergent. If washed in a dishwasher, place the filter in a vertical position to prevent any remains of food being deposited on the filter. Rinse and dry the filter before replacing it in position. Proceed in the reverse order as for dismantling.

IMPORTANT

• This appliance is not intended for use by persons (including children) with reduced physical, sensory or mental capabilities, or lack of experience and knowledge, unless they have been given supervision or instruction concerning use of the appliance by a person responsible for their safety.

• Children should be supervised to ensure that they do not play with the appliance.

Never leave any recipient unattended when frying. Oils may overheat or catch fire. In the case of used oils this risk of fire is even greater.

THE MANUFACTURER ACCEPTS NO RESPONSIBILITY IN THE EVENT OF NONCOMPLIANCE WITH THE RECOMMENDATIONS FOR THE INSTALLATION, MAINTENANCE AND CORRECT USE OF THE EXTRACTOR HOOD.

IMPORTANT

Keep these instructions for correct maintenance of the extractor in a safe place.

SAFETY STANDARD

Prevent any risk of fire by always keeping the appliance clean. This may be carried out using a cloth moistened in denaturalized ethyl alcohol. The necessity for cleaning will vary according to the amount of use, nevertheless, the appliance should be cleaned every 2 or 3 weeks.

1\ there is a fire risk if cleaning is not carried out in accordance with the instructions.

- 2\ do not flambé under the range hood.
- 3\ there shall be adequate ventilation of the room when the range hood is used as the same time as appliance burning gas or other fuels.
- 4\ that exhaust air must not be discharged into a flue which is used for exhausting fumes from appliances burning gas or other fuels.
- 5\ that regulations concerning the discharge of exhaust air have to be fulfilled.

ELECTRICAL CONNECTION

Before operating the extractor unit, make sure that the mains voltage corresponds with that indicated on the characteristics plate.

Supply cord must be connected with an air switch having a contact separation at least 3 mm in all poles.

Class II Appliance (protection by double insulation). We do not accept any responsibility for personal injury or other damage caused by noncompliance with any of these recommendations.

For permanent installation, the appliance must be connected to the electrical supply system using twin conductor cable of at least 1 mm² in section.

INSTALLATION

These appliances should be located inside the exhaust hood and always at a minimum distance of 50 mm. from the side panels, as indicated in Fig. 1.

Install the unit by drilling two 6 mm. diameter holes with a separation of 222 mm.

Insert the plugs and the hooks supplied with the extractor unit and hang the unit in position by placing the rear part on the hooks. Mark the position on the wall for placement of the plug and screw to anchor the lower part of the extractor (hole located in the lower part of the housing).

NOTE: Do not connect the extractor unit to a chimney, air-conditioning or hot air conduits. Before connecting to any exhaust conduit, consult the municipal ordinances on exhaust air and ask for the permission of the person responsible for the building. Make sure that the ventilation is adequate even in the event of using the extractor in conjunction with other non-electrically operated appliances.

If the electrical supply cable is damaged in any way it should be replaced by an official repair service.

CATA ELECTRODOMÉSTICOS S.L. reserves the right to effect any technological improvement or modification without prior notice.

ASPIRATORE CENTRIFUGO

Gentile Cliente:

Siamo certi che l'acquisto del nostro aspiratore centrifugo La soddisferà completamente. Per trarre il massimo profitto dall'apparecchio, La preghiamo di leggere attentamente il manuale di istruzioni.

IMPORTANTE

In caso di avaria di un cavo elettrico, dovrà essere sostituito da un servizio ufficiale o da un agente autorizzato.

Per qualsiasi riparazione in garanzia, sarà necessario presentare, assieme al Certificato di garanzia debitamente compilato, anche la fattura originale d'acquisto.

Senza quest'ultimo requisito, la garanzia perderà qualsiasi validità.

ISTRUZIONI PER L'INSTALLAZIONE, LA MANUTENZIONE E L'USO

INDICAZIONI GENERALI

Prima di installare e di utilizzare l'aspiratore, accertarsi che la tensione (V) e la frequenza (Hz) riportate sulla piastrina delle caratteristiche corrispondano alla tensione e alla frequenza della rete del luogo d'installazione.

La piastrina delle caratteristiche ed i dati tecnici si trovano sul corpo del prodotto.

PULIZIA E MANUTENZIONE

Per evitare eventuali danni, prima di effettuare qualsiasi operazione, accertarsi sempre che l'interruttore dell'apparecchio si trovi in posizione di "SPENTO".

Estrarre la bacinella raccogligrassi (1), quindi togliere il filtro (2) premendolo verso l'alto e tirandolo verso la parte anteriore del corpo (3).

PULIZIA DEL FILTRO ANTIGRASSO

Secondo l'uso e, in ogni caso, almeno una volta al mese, il filtro antigrasso dovranno essere smontato e lavato in lavastoviglie o con acqua calda e detersivo. Se si utilizza la lavastoviglie, è consigliabile collocarlo in posizione verticale per evitare che vi si depositino sopra residui di cibo. Dopo averlo sciacquato e asciugato, tornarlo a collocare al suo posto, procedendo in forma inversa allo smontaggio.

IMPORTANTE

- Quest'apparecchiatura non è stato progettato per essere usato da persone (incluso bambini) con limitate capacità fisiche, psichiche o mentali o a persone prive della necessaria esperienza e/o conoscenza salvo abbiano ricevuto istruzioni sul suo uso da una persona responsabile della sua sicurezza.

- Evitare che i bambini possano giocare con l'apparecchiatura.

Non friggere mai lasciando i recipienti incustoditi, dato che l'olio si può surriscaldare o incendiare. In caso di olio già utilizzato il rischio di combustione è più elevato.

Non utilizzare mai l'aspiratore in ambienti in cui funzionino già apparecchi con scarico collegato all'esterno a meno che non si possa garantire una perfetta ventilazione dell'ambiente.

Non collegare la cappa ad un condotto di aspirazione dei fumi, tubi di aerazione o condotti di acqua calda.

Non usare mai la cappa in ambienti in cui siano in funzione apparecchi con scariche collegate all'esterno al meno che non si possa assicurare una perfetta ventilazione di questo ambiente.

Non si deve cucinare nessun alimento fiammeggiandolo sotto l'aspiratore.

Per evitar eventuali incendi, seguire scrupolosamente i consigli dati ed effettuare la pulizia periodica del filtro antigrasso.

IL FABBRICANTE DECLINA ESPRESSAMENTE QUALSIASI RESPONSABILITÀ IN CASO DI INOSSERVANZA DELLE INDICAZIONI DESCRITTE PER L'INSTALLAZIONE, E LA MANUTENZIONE ED IN CASO DI USO INADEGUATO DELL'ASPIRATORE.

IMPORTANTE

Conservare sempre a portata di mano le istruzioni per la manutenzione dell'aspiratore.

NORME DI SICUREZZA

Per evitare rischi d'incendio, tenere l'apparecchio sempre pulito. La effettuare detta pulizia si potrà utilizzare un panno appena imbevuto di alcol etilico denaturato. La frequenza delle operazioni di pulizia dipenderà dall'uso che si faccia dell'apparecchio. Ciononostante si consiglia di pulirlo almeno ogni 2 o 3 settimane.

CABLAGGIO ELETTRICO

Prima di mettere in funzionamento l'aspiratore, accertarsi che la tensione della rete corrisponda a quella riportata sulla piastrina delle caratteristiche.

Nel circuito di collegamento dell'aspiratore ci deve essere un interruttore onnipolare che abbia una distanza di apertura di contatti di almeno 3 mm.

Apparecchio di classe II (protezione a doppio isolamento). Il fabbricante declina espressamente ogni responsabilità per danni a persone o cose dovuti ad inosservanza di qualche norma.

L'apparecchio deve essere collegato in modo permanente alla rete elettrica mediante un cavo a due conduttori con sezione minima di 1 mm².

INSTALLAZIONE

Questi apparecchi devono essere ubicati all'interno di una cappa e sempre ad una distanza minima di 50 mm. dai pannelli laterali, come illustrato nella fig. 1.

Per l'installazione si devono effettuare due fori di 6 mm. di diametro, con una distanza tra di essi di 222 mm.

Collocare quindi i tasselli ed i ganci forniti con l'aspiratore e appendere questo per la parte posteriore (ai ganci collocati). Quindi si marcherà sulla parete il punto in cui si dovrà collocare il tassello e la vite per fissare la parte inferiore dell'aspiratore (foro situato nella parte inferiore del corpo).

NOTA: Non collegare l'aspiratore a una canna fumaria, a una tubazione di aerazione o a canali di aria calda. Prima di effettuare qualsiasi collegamento a tubazioni, consultare le norme municipale vigenti sulle uscite d'aria e chiedere l'autorizzazione al responsabile dell'edificio. Accertarsi che la ventilazione sia appropriata, persino in caso di uso simultaneo dell'aspiratore con altri apparecchi alimentati da un'energia differente da quella elettrica.

In caso di avaria del cavo elettrico, non cercare di sostituirlo da soli, ma rivolgersi ad un Servizio di Assistenza Tecnica Ufficiale.

CATA ELECTRODOMÉSTICOS S.L. si riserva il diritto di realizzare qualsiasi miglioramento tecnologico o modifica senza previo avviso.

CENTRIFUGALE AFZUIGKAP

Geachte klant:

Wij zijn ervan overtuigd dat u met de aankoop van onze centrifugale afzuigkap volledig tevreden zult zijn; wij verzoeken u de aanwijzingen in de handleiding aandachtig door te lezen zodat u tijdens het gebruik van uw afzuigkap een optimaal resultaat zult bereiken.

BELANGRIJK

Bij beschadiging van de elektrische voedingskabel moet deze vervangen worden door een officiële dienst of een bevoegde vertegenwoordiger.

Om aanspraak op onze garantie te kunnen maken, is het een vereiste naast het garantiebewijs ook de aankoopbon van de afzuigkap te overleggen.

Zonder deze vereisten is de garantie niet geldig.

AANWIJZINGEN VOOR HET INSTALLEREN, ONDERHOUD EN GEBRUIK

ALGEMENE AANWIJZINGEN

Alvorens de afzuigkap te installeren en in gebruik te nemen, controleren of de spanning (V) en de frequentie (Hz) die op het typeplaatje aangegeven staan met die van het lichtnet op de plaats van de installatie overeenkomen.

Het typeplaatje en de technische gegevens bevinden zich op de ombouw van het product.

SCHOONMAKEN EN ONDERHOUD

Alvorens met schoonmaak- of onderhoudswerkzaamheden te beginnen, dient de stekker van de afzuigkap **UIT HET STOPCONTACT GENOMEN** te worden om mogelijk letsel bij het uitvoeren ervan te voorkomen.

De uitdruipplaat voor het vet (1) verwijderen en vervolgens het filter (2) eruit halen door dit naar boven

te drukken en naar de voorkant van de ombouw (3) toe te trekken.

SCHOONMAKEN VAN HET VETFILTER

Afhankelijk van de mate van gebruik maar toch zeker minimaal één keer per maand dient het vetfilter gedemonteerd te worden en in de vaatwasmachine of met warm water en zeep afgewassen te worden. Indien men een vaatwasser gebruikt, verdient het voorkeur het filter rechtop te plaatsen zodat er geen etensresten in terecht kunnen komen. Nadat het filter afgespoeld en gedroogd is, kan het teruggeplaatst worden waarbij men in de omgekeerde volgorde van het demonteren te werk gaat.

BELANGRIJK

• Dit apparaat is niet bedoeld voor gebruik door personen (inclusief kinderen) met lichamelijke, motorische of geestelijke beperkingen, resp. met onvoldoende ervaring en kennis m.b.t. dit type apparaat, tenzij onder toezicht of na instructie in het gebruik van het apparaat door een persoon verantwoordelijk voor hun veiligheid.

• Kinderen dienen onder toezicht te blijven om te voorkomen dat zij gaan spelen met het apparaat.

Tijdens het frituren of bakken met olie de pannen niet onbewaakt op het vuur laten staan, omdat de olie oververhit kan raken en vlam kan vatten. Bij olie die al een keer gebruikt is, is dit gevaar nog sterker aanwezig.

De afzuigkap niet in een omgeving gebruiken waarin reeds andere apparatuur met een luchtafvoer naar buiten gebruikt wordt, tenzij een goede ventilatie van die ruimte niet verzekerd kan worden.

De afzuigkap niet aansluiten op een rookschorsteen, verluchtungsbuizen of warmeluchtleidingen.

Gebruik de afzuigkap nooit in ruimten waar reeds andere apparaten met aan het exterieur verbonden

aflaten in gebruik zijn, tenzij een perfecte ventilatie van de bedoelde ruimte verzekerd is.

Men dient geen geflambeerde gerechten onder de ingeschakelde wasemkap klaar te maken.

Ter voorkoming van het ontstaan van brand dienen al deze aanwijzingen en het periodiek schoonmaken van het vetfilter strikt in acht genomen te worden.

**DE FABRIKANT WIJST IEDERE AANS-
PRAKE-LIJKHEID AF INDIEN DE
EERDENĀBESCHREVENAANWIJZINGEN
VOOR HET INSTALLEREN, ONDERHOUD
ENĀGEBRUIK DIEĀVOORĀDE AFZUIGKAP GEL-
DEN NIETĀINĀACHT ZIJN GENOMEN.**

BELANGRIJK

De aanwijzingen voor het onderhoud van de agzuigkap altijd bewaren.

VEILIGHEIDSNORM

Ter voorkoming van brandgevaar dient het apparaat altijd schoon gehouden te worden. Voor het schoonmaken kan een in gedenatureerde ethylalcohol vochtig gemaakt doekje gebruikt worden. Afhankelijk van de mate van gebruik dient het apparaat vaker of minder vaak schoon gemaakt te worden; geadviseerd wordt het apparaat in ieder geval om de 2 a 3 weken schoon te maken.

ELEKTRISCHE AANSLUITING

Alvorens de afzuigkap in werking te stellen, controleren of de spanning van de leiding overeenkomt met de spanning die op het typeplaatje aangegeven staat.

In het circuit voor de aansluiting van de afzuigkap dient een veelpolige schakelaar opgenomen te zijn waarvan de afstand tussen de contacten groter of gelijk is dan 3 mm.

Apparaat uit Klasse II (dubbele isolatie-beveiliging). Wij wijzen iedere aansprakelijkheid af voor persoonlijk letsel of schade die voortkomt uit het niet in acht

nemen van de normen.

Het apparaat dient vast aangesloten te worden middels een leiding met een uit twee draden bestaande kabel, minimale doorsnede 1 mm², voor vaste installaties.

INSTALLATIE

Deze apparaten dienen aan de binnenkant van de afzuigkap op een minimale afstand van 50 mm tot de zijpanelen geplaatst te worden zoals afb. 1 laat zien.

Voor de installatie dienen er twee gaten van 6 mm doorsnede aangebracht te worden, waarbij een afstand van 222 mm tussen de beide gaten aangehouden wordt.

Vervolgens de pluggen en de haken die bij de afzuigkap meegeleverd worden, aanbrengen en de afzuigkap aan de achterkant (aan de haken) ophangen. Hierna de plaats van de plug en de schroef voor de bevestiging van de afzuigkap aan de onderkant (het gat aan de onderkant van de ombouw) op de wand aftekenen.

OPMERKING: De afzuigkap niet op een schoorsteen, ontluchtungskanaal of warmeluchtafvoer aansluiten. Alvorens deze op een afvoer aan te sluiten, de plaatselijke voorschriften betreffende luchtafvoer raadplegen en toestemming aan de verantwoordelijke persoon in het gebouw vragen. Ervoor zorgen dat de ventilatie de juiste is, ook in het geval wanneer de afzuigkap naast een ander, niet door elektrische stroom gevoed apparaat gebruikt wordt.

Als de lichtnetkabel beschadigd wordt, dient deze door een erkende technische servicedienst vervangen te worden.
--

Veranderingen en verbeteringen door **CATA ELECTRODOMĒSTICOS S.L.** voorbehouden.

EXTRACTOR CENTRÍFUGO

Estimado cliente:

Temos a certeza de que a aquisição do nosso extractor centrífugo vai satisfazer plenamente as suas necessidades; para tal agradecemos que leia atentamente as instruções do manual, com o que obterá um resultado óptimo na utilização do mesmo.

IMPORTANTE

Caso se produza alguma avaria no cabo de alimentação eléctrica, a substituição do mesmo deverá ser efectuada por um serviço de assistência técnica ou por um agente autorizado.

Para a obtenção da nossa garantia, será imprescindível apresentar a factura de compra do extractor com o certificado de garantia.

Sem este requisito, a garantia não será válida.

INSTRUÇÕES PARA A INSTALAÇÃO, MANUTENÇÃO E USO

INDICAÇÕES GERAIS

Antes de instalar e usar o extractor, assegurar-se de que a tensão (V) e a frequência (Hz) indicadas na placa de características correspondem à tensão e à frequência do lugar de instalação.

A placa de características e os dados técnicos encontram-se na carcaça do produto.

LIMPEZA E MANUTENÇÃO

Para efectuar a referida operação, é necessário **DESLIGAR** o extractor a fim de evitar possíveis danos ao realizar estas funções.

Extraír a bandeja colectora de gorduras (1) e a seguir tirar o filtro (2), apertando para cima e puxando-o para a parte dianteira da carcaça (3),

LIMPEZA DO FILTRO DE GORDURA

Devido ao uso e como mínimo todos os meses, o filtro de gordura deverá ser desmontado e lavado na máquina de lavar loiça ou com água quente e detergente. No caso de utilizar máquina de lavar, é recomendável colocá-lo em posição vertical para evitar que os restos de comida se depositem no mesmo. Depois de enxaguar e secar colocá-lo de novo no seu lugar, actuando de maneira inversa de quando se desmontou.

IMPORTANTE

- Este aparelho não está destinado a ser utilizado por pessoas (incluindo crianças) cujas capacidades físicas, sensoriais ou mentais estejam reduzidas ou que não tenham experiência ou conhecimento, a não ser que exista supervisão ou instruções relativas à utilização do aparelho, por parte de uma pessoa responsável pela sua segurança.
- Devem vigiar-se as crianças para garantir que não brincam com o aparelho.

Nunca frígir deixando os recipientes sem vigilância pois o óleo pode sobreaquecer-se ou incendiar-se. No caso de óleo já usado, o risco de combustão é mais elevado.

Deve estar prevista uma ventilação conveniente da habitação se se utilizam simultaneamente uma campana extractora de cozinha e aparatos alimentados por gás ou outro combustível.

O ar evacuado não deve ser enviado pelos condutos que se utilizem para evacuar os fumos de aparatos alimentados a gás ou outro combustível.

Nunca flamejar sob a campana extractora.

Para evitar possíveis incêndios, todos estes conselhos e a limpeza periódica do filtro de gordura devem ser rigorosamente seguidos.

O FABRICANTE DECLINA TODA A RESPONSABILIDADE NO CASO DE NÃO SEREM OBSER-

VADAS TODAS AS INDICAÇÕES DESCRITAS PARA A INSTALAÇÃO, MANUTENÇÃO E USO ADEQUADAS DA CAMPÂNULA EXTRACTORA.

IMPORTANTE

Guardar as instruções para manutenção do extractor.

NORMA DE SEGURANÇA

Para evitar o risco de incêndio, deve conservar-se o aparelho sempre limpo. Pode limpar-se com um pano humedecido com álcool etílico desnaturalizado. A frequência da limpeza variará segundo a intensidade do uso. No entanto, recomenda-se uma limpeza cada 2 ou 3 semanas.

CONEXÃO ELÉCTRICA

Antes de pôr em funcionamento o extractor, verifique se a tensão da linha corresponde à indicada na placa de características.

No circuito de conexão do extractor deve existir um interruptor omipolar com uma separação entre contactos igual ou superior a 3 mm.

Aparelho de Tipo II (protecção de isolamento duplo). Declinamos qualquer responsabilidade por danos a pessoas ou coisas devido à falta de observação de qualquer norma.

O aparelho deve ser conectado de maneira permanente a canalização fixa por meio de um cabo de dois condutores de secção mínima 1mm² para instalação fixa.

INSTALAÇÃO

Estes aparelhos devem estar situados no interior da campânula e sempre a uma distância mínima de 50 mm dos painéis laterais, conforme se indica na fig. 1.

Para a instalação, devem efectuar-se dois orifícios de 6 mm. de diâmetro, conservando entre os mesmos uma separação de 2 mm.

Serão colocados seguidamente os tacos e as es-

cápulas fornecidas com o extractor e este será suspenso pela sua parte traseira (das escapúlas colocadas). Seguidamente marcar-se-á na parede o ponto onde se deve colocar o taco o parafuso para fixar o extractor pela parte inferior (orifício situado na parte inferior da carcaça).

NOTA: Não conectar o extractor a uma chaminé de fumos, tubos de ventilação ou condutos de ar quente. Antes de ligar a tubos, consultar as normas municipais sobre ares de saída e pedir autorização à pessoa responsável pelo edifício. Assegure-se que a ventilação é apropriada inclusive no caso de utilizar simultaneamente o extractor e outro aparelho alimentado por outra energia que não seja a electricidade.

Si houver uma avaria do cabo de fornecimento eléctrico, este deverá ser mudado por um serviço oficial.

CATA ELECTRODOMÉSTICOS S.L. reserva-se o direito de efectuar qualquer melhora tecnológica ou modificação sem prévio aviso.

ЦЕНТРОБЕЖНЫЙ ВЫТЯЖНОЙ ВЕНТИЛЯТОР

Уважаемый клиент:

Мы уверены, что вы останетесь полностью удовлетворены приобретением центробежного вытяжного вентилятора. Пожалуйста, прочтите руководство по эксплуатации, чтобы обеспечить максимальную эффективность использования прибора.

ВАЖНАЯ ИНФОРМАЦИЯ

Если шнур питания поврежден, его необходимо заменить у официального дилера.

При любом обращении по гарантии необходимо предъявить счет-фактуру, выданную при покупке вытяжного вентилятора, а также гарантийный сертификат.

При невыполнении данного требования гарантия будет считаться недействительной.

РУКОВОДСТВО ПО УСТАНОВКЕ, ОБСЛУЖИВАНИЮ И ЭКСПЛУАТАЦИИ

ОБЩИЕ УКАЗАНИЯ

Перед установкой и эксплуатацией вентилятора убедитесь в том, что напряжение (В) и частота (Гц), указанные на его паспортной табличке, соответствуют напряжению и частоте электросети.

Паспортная табличка и технические характеристики располагаются на корпусе изделия.

ОЧИСТКА И ОБСЛУЖИВАНИЕ

Чтобы не допустить получения травм, перед проведением любых работ по очистке и обслуживанию вытяжного вентилятора необходимо **ОТКЛЮЧИТЬ** от сети электропитания.

Снимите поддон жиросборителя (1), а потом извлеките фильтр (2), приподнимая его вверх и одновременно вытягивая его в направлении передней части корпуса (3).

ОЧИСТКА ЖИРОВОГО ФИЛЬТРА

В зависимости от интенсивности эксплуатации, но не менее раза в месяц, необходимо снимать жировой фильтр и промывать его в посудомоечной машине с использованием горячей воды и моющего средства. При промывании в посудомоечной машине устанавливайте фильтр в вертикальном положении, чтобы предотвратить попадание остатков пищи в фильтр. Перед установкой фильтра на место промойте и просушите фильтр. Порядок действий при установке фильтра обратен порядку его снятия.

ВАЖНАЯ ИНФОРМАЦИЯ

• Данный прибор не предназначен для использования лицами (включая детей) с ограниченными физическими, сенсорными или умственными способностями; он также не предназначен для людей без достаточного опыта и навыков, если их действия не контролируются или не направляются лицом, ответственным за их безопасность.

• Необходимо следить, чтобы дети не играли с прибором.

Никогда не оставляйте емкости без присмотра во время жарки. Масла могут перегреться или загореться. В случае готовки на использованных маслах этот риск возрастает.

В СЛУЧАЕ НЕСОБЛЮДЕНИЯ ВЫШЕУКАЗАННЫХ РЕКОМЕНДАЦИЙ ИЗГОТОВИТЕЛЬ НЕ НЕСЕТ ОТВЕТСТВЕННОСТИ ЗА УСТАНОВКУ, ОБСЛУЖИВАНИЕ И НАДЛЕЖАЩЕЕ ИСПОЛЬЗОВАНИЕ БЛОКА ВЫТЯЖНОГО ВЕНТИЛЯТОРА.

ВАЖНАЯ ИНФОРМАЦИЯ

В целях обеспечения надлежащего обслуживания вытяжного вентилятора храните данное руководство в надежном месте.

СТАНДАРТ БЕЗОПАСНОСТИ

Поддержание прибора в чистоте позволит устранить риск возгорания во время эксплуатации. Чистку можно производить при помощи ткани, смоченной в денатурированном этиловом спирте. Потребность в чистке меняется в зависимости от интенсивности использования, однако интервал чистки прибора не должен превышать 2-3 недели.

1\ в случае невыполнения вышеприведенных инструкций возникает риск возгорания.

2\ не фламбируйте пищу под вытяжным шкафом.

3\ при использовании вытяжки одновременно с устройством, работающим на газе или другом топливе, помещение должно быть оборудовано надлежащей системой вентиляции.

4\ выпускаемый воздух нельзя выпускать в вентиляционную шахту, используемую для отвода дыма, образованного устройством при сжигании газа или другого топлива.

5\ необходимо соблюдать все действующие нормы касательно отвода отработанного воздуха.

ЭЛЕКТРОПИТАНИЕ

Перед использованием блока вытяжного вентилятора убедитесь в том, что напряжение электросети соответствует указанному на паспортной табличке прибора.

Шнур питания должен быть подключен при помощи воздушного выключателя, имеющего расстояние между контактами не менее 3 мм на всех полюсах.

Прибор Класса II (защита при помощи двойной изоляции). Мы не берем на себя ответственность за какие-либо травмы или другой ущерб, причиненный по причине невыполнения данных рекомендаций.

При стационарной установке прибор должен быть подключен к системе электропитания при помощи двухжильного кабеля не менее 1 мм² в сечении.

УСТАНОВКА

Эти приборы должны размещаться внутри вытяжного шкафа, а расстоянием между ними и стеной должно превышать 50 мм от боковых поверхностей, как изображено на Рис. 1.

Установите блок, просверлив два отверстия диаметром 6 мм на расстоянии 222 мм друг от друга.

Вставьте дюбели и крюки, поставляемые вместе с блоком вытяжного вентилятора, и повесьте блок в рабочее положение, опустив заднюю часть прибора на крюки. Отметьте положение на стене, чтобы установить дюбель и винт для надежного крепления нижней части вытяжного вентилятора (отверстие расположено в нижней части корпуса).

ПРИМЕЧАНИЕ: Не подсоединяйте блок вытяжного вентилятора к воздуховодам камина, системы кондиционирования воздуха или обогрева. Перед подключением к любому отводящему контуру сверьтесь с действующими нормами касательно отвода отработанного воздуха и запросите разрешение лица, ответственного за благоустройство и безопасность здания. Убедитесь в наличии надлежащей вентиляции даже в случае использования вытяжного вентилятора совместно с другими, не электрическими приборами.

Если кабель электропитания каким-либо образом поврежден, его следует заменить в официальной ремонтной мастерской.

CATA ELECTRODOMÉSTICOS S.L. оставляет за собой право вносить в свои продукты любые технологические улучшения или модификации без предварительного уведомления.



CNA
group

CATA ELECTRODOMÉSTICOS, S.L.

Oficinas: c/ Anabel Segura, 11, Edif. A, 3a pl. 28108. Alcobendas. Madrid. España

Fábrica: c/ del Ter 2, Apdo. 9. 08570. Torelló. Barcelona. España

T . +34 938 594 100 - Fax +34 938 594 101

www.cnagroup.es - cna@cnagroup.es

Atención al Cliente: 902 410 450 / +34 938 521 818 - info@cnagroup.es

SAT Central Portugal: +351 214 349 771 - service@junis.pt